

Modell-News

Triumph Thruxton 1200 ab 2016-

ABM
ergonomic style

D-Breisach a. Rh., 19. August 2016 Mit dem ABM-Umbau wird die Thruxton 1200 noch begehrenswerter. Modellspezifische Verbreiterungen und verschiedene Höhen im Lenkerbereich sorgen nicht nur für ergonomischen Fahrspaß, sie verleihen dem Motorrad auch noch einen optischen Feinschliff.



Umbau Lenkerbereich: KIT Superbike

Breiter 60 mm & Höher 90 mm & Näher zum Fahrer 90 mm (als Serie)

KIT Superbike

EUR 538,00

- + Anbaufertiges KIT inklusive aller nötigen Teile:
 - Gabelbrücke in Schwarz
 - Klemmböcke (Höhe 40 mm) / Farbauswahl
 - Lenker Ø 1 Zoll in Chrom
 - Adapter für Original-Lenkerendenspiegel
 - Kupplungszug
- + BestellNr: 10115520





ALTERNATIV verbaubar: KIT multiClip Sport Breiter 120 mm & Tiefer 35 mm [als Serie]

KIT multiClip Sport

EUR 389,00

- + Anbaufertiges KIT inklusive aller nötigen Teile
- + Stufenlos einstellbarer Stummellenker ‚multiClip Sport‘
- + 5° Biegung des Lenkerrohrs für individuelle Feinjustierung
- + Laserskalierung für bestmögliche Einstellungen
- + Höchste Sicherheit (Dreifachklemmung an Gabelholmen)
- + BestellNr: 10116920



multiClip Sport

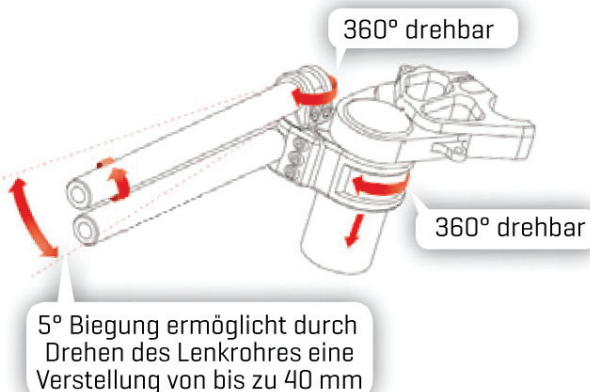

ALTERNATIV verbaubar: KIT multiClip Tour Breiter 120 mm & Höher 10 mm (als Serie)

KIT multiClip Tour

EUR 389,00

- + Anbaufertiges KIT inklusive aller nötigen Teile
- + Stufenlos einstellbarer Stummellenker ‚multiClip Tour‘
- + 5° Biegung des Lenkerrohrs für individuelle Feinjustierung
- + Laserskalierung für bestmögliche Einstellungen
- + Höchste Sicherheit durch Dreifachklemmung an den Gabelholmen
- + BestellNr: 10117820

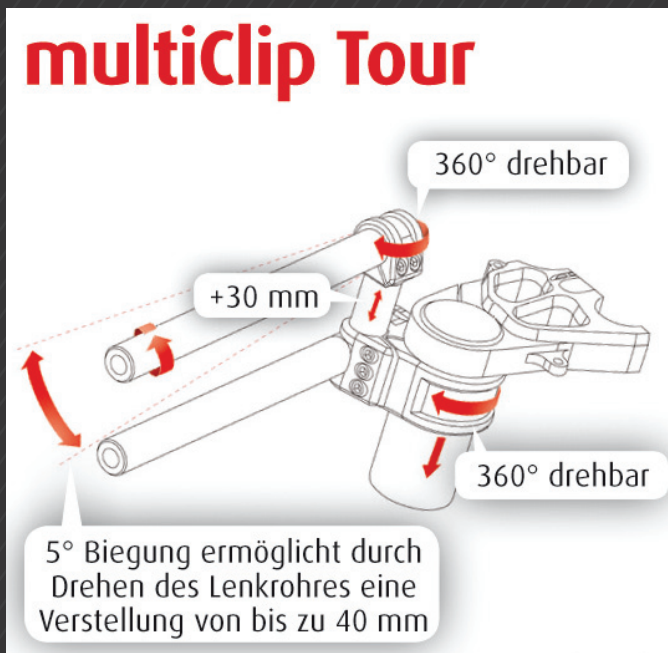

Außerdem verbaubar



Hebel ‚WUNDERKIND-Design‘

EUR 139,00

- + Als Brems- und Kupplungshebel einsetzbar
- + In 6 Stufen verstellbarer Präzisionshebel
- + Während der Fahrt verstellbar
- + Schwarz mit markantem Contrast-Cut
- + BestNr: ...KH58 / ...BH14



Hebel ‚synto‘

EUR 99,90

- + Als Brems- und Kupplungshebel einsetzbar
- + Verschiedene Farbkombinationen mgl.
- + Lange oder kurze Ausführungen
- + BestNr: ...KH58 / ...BH14



Hebel ‚syntoEvo‘

EUR 119,00

- + Als Brems- und Kupplungshebel einsetzbar
- + In 6 Stufen verstellbarer Präzisionshebel
- + Während der Fahrt verstellbar
- + Lieferung inkl. kurzer und langer Endstücke
- + Verschiedene Farbkombinationen mgl.
- + BestNr: ...KH58 / ...BH14



bobbin

EUR 29,90

- + Schutz der Schwinge gegen unschöne Kratzer
- + Kein Beschädigen der Aufnahme, auch nach mehrmaliger Verwendung nicht
- + Gewinde M8
- + BestNr: 10017215

Vertrieb

ABM Fahrzeugtechnik GmbH
Detlef Achterberg | Vertriebsleiter
Tel. +49 [0] 7667 / 9446 - 11
E-Mail: d.achterberg@ab-m.de

Pressekontakt

ABM Fahrzeugtechnik GmbH
Tamina Bischoff | Marketing & Kommunikation
Krummholzstrasse 5
D-79206 Breisach
Tel. +49 [0] 7667 / 9446 - 13
Fax +49 [0] 7667 / 9446 - 63
E-Mail: t.bischoff@ab-m.de
Internet: <http://www.ab-m.de>
Facebook: ABM Fahrzeugtechnik GmbH

Die ABM Fahrzeugtechnik GmbH ist Hersteller von hochwertigem Zubehör für Sport-Motorräder. 1985 von Arthur Berthold Munz gegründet und benannt. Geschäftsführer Christian Mehlhorn verantwortet seit 2010 rund zwanzig Mitarbeiter aus den Bereichen Entwicklung, Produktion, Marketing und Vertrieb am Standort Breisach am Rhein.



ABM Fahrzeugtechnik GmbH

Krummholzstraße 5 | 79206 Breisach | Germany
Telefon +49 [0] 76 67 94 46 - 11 | Telefax +49 [0] 76 67 94 46 - 25
ab-m.de