

Modell-News

Triumph Thruxton 1200 R '16-

ABM
ergonomic style

D-Breisach a. Rh., 23. August 2016 Auch für den lupenreiner Retro-Racer Thruxton 1200 R liefert ABM jetzt feinstes Zubehör. Dabei umfassen die modellspezifischen Umbauten im Lenkerbereich nicht nur Verbreiterungen, sie unterscheiden sich auch in der Höhe gegenüber der Serie.



multiClip Tour

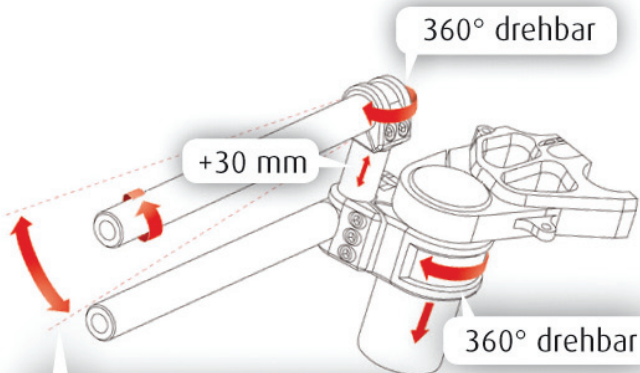

5° Biegung ermöglicht durch Drehen des Lenkrohres eine Verstellung von bis zu 40 mm



ABM | Das Zubehör
Since 1985

Umbau Lenkerbereich: KIT multiClip Tour

Breiter 70 mm & Höher bis maximal 20 mm (als Serie)

KIT multiClip Tour

EUR 339,00

- + Anbaufertiges KIT inklusive aller nötigen Teile
- + Stufenlos einstellbarer Stummellenker ‚multiClip Tour‘
- + 5° Biegung des Lenkerrohrs für individuelle Feinjustierung
- + Laserskalierung für bestmögliche Einstellungen
- + Höchste Sicherheit durch Dreifachklemmung an den Gabelholmen
- + Lieferung inklusive detaillierter Montageanleitung
- + BestellNr: 10116820





ALTERNATIV verbaubar: KIT multiClip Sport Breiter 90 mm & Tiefer 20 mm (als Serie)

KIT multiClip Sport

EUR 339,00

- + Anbaufertiges KIT inklusive aller nötigen Teile
- + Stufenlos einstellbarer Stummellenker ‚multiClip Sport‘
- + 5° Biegung des Lenkerrohrs für individuelle Feinjustierung
- + Laserskalierung für bestmögliche Einstellungen
- + Höchste Sicherheit (Dreifachklemmung an Gabelholmen)
- + Lieferung inklusive detaillierter Montageanleitung
- + BestellNr: 10157920

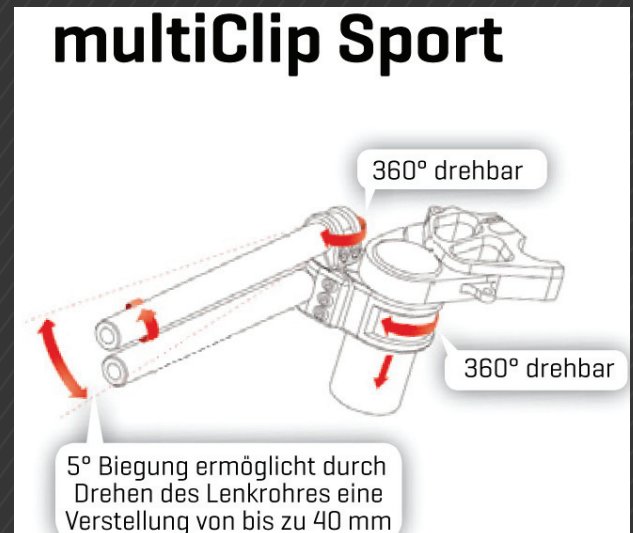

Außerdem verbaubar



Hebel ‚WUNDERKIND-Design‘

EUR 139,00

- + Als Brems- und Kupplungshebel einsetzbar
- + In 6 Stufen verstellbarer Präzisionshebel
- + Während der Fahrt verstellbar
- + Schwarz mit markantem Contrast-Cut
- + Lieferung inklusive detaillierter Montageanleitung
- + BestNr: ...KH58 / ...BH11



Hebel ‚synto‘

EUR 99,90

- + Als Brems- und Kupplungshebel einsetzbar
- + Verschiedene Farbkombinationen mgl.
- + Lange oder kurze Ausführung
- + Lieferung inklusive detaillierter Montageanleitung
- + BestNr: ...KH58 / ...BH11



Hebel ‚syntoEvo‘

EUR 119,00

- + Als Brems- und Kupplungshebel einsetzbar
- + In 6 Stufen verstellbarer Präzisionshebel
- + Während der Fahrt verstellbar
- + Lieferung inkl. kurzer und langer Endstücke
- + Verschiedene Farbkombinationen mgl.
- + Lieferung inklusive detaillierter Montageanleitung
- + BestNr: ...KH58 / ...BH11



bobbin

EUR 29,90

- + Schutz der Schwinge gegen unschöne Kratzer
- + Kein Beschädigen der Aufnahme, auch nach mehrmaliger Verwendung nicht
- + Gewinde M8
- + Lieferung inklusive detaillierter Montageanleitung
- + BestNr: 10017215

Vertrieb

ABM Fahrzeugtechnik GmbH
Detlef Achterberg | Vertriebsleiter
Tel. +49 [0] 7667 / 9446 - 11
E-Mail: d.achterberg@ab-m.de

Pressekontakt

ABM Fahrzeugtechnik GmbH
Tamina Bischoff | Marketing & Kommunikation
Krummholzstrasse 5
D-79206 Breisach
Tel. +49 [0] 7667 / 9446 - 13
Fax +49 [0] 7667 / 9446 - 63
E-Mail: t.bischoff@ab-m.de
Internet: <http://www.ab-m.de>
Facebook: ABM Fahrzeugtechnik GmbH

Die ABM Fahrzeugtechnik GmbH ist Hersteller von hochwertigem Zubehör für Sport-Motorräder. 1985 von Arthur Berthold Munz gegründet und benannt. Geschäftsführer Christian Mehlhorn verantwortet seit 2010 rund zwanzig Mitarbeiter aus den Bereichen Entwicklung, Produktion, Marketing und Vertrieb am Standort Breisach am Rhein.



ABM Fahrzeugtechnik GmbH

Krummholzstraße 5 | 79206 Breisach | Germany
Telefon +49 [0] 76 67 94 46 - 11 | Telefax +49 [0] 76 67 94 46 - 25
ab-m.de